

A  
B  
C  
D  
E  
F

A  
B  
C  
D  
E  
F

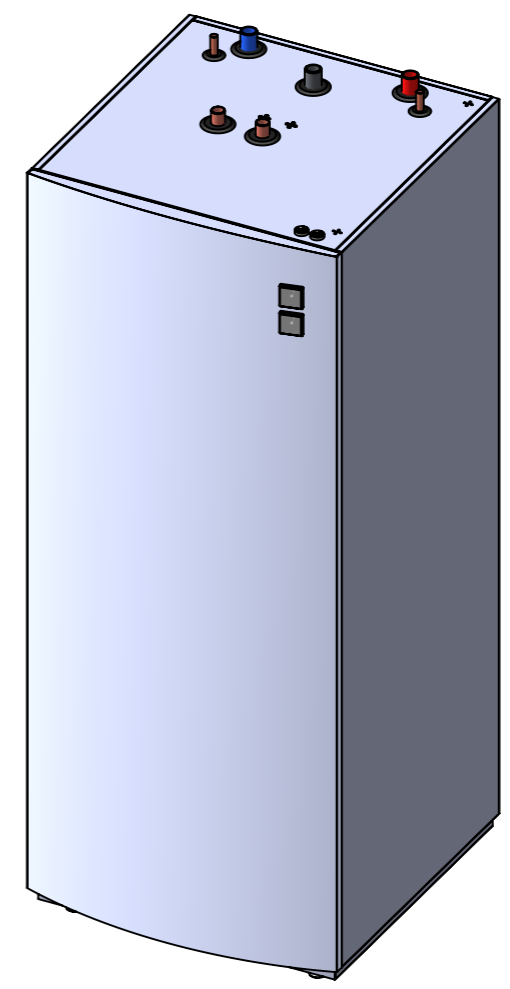

- UTUSTNING:**
- Förrådsberedare FC300
  - Solslinga SOL14
  - Termometrar infällda 2st
  - Avtappningskran

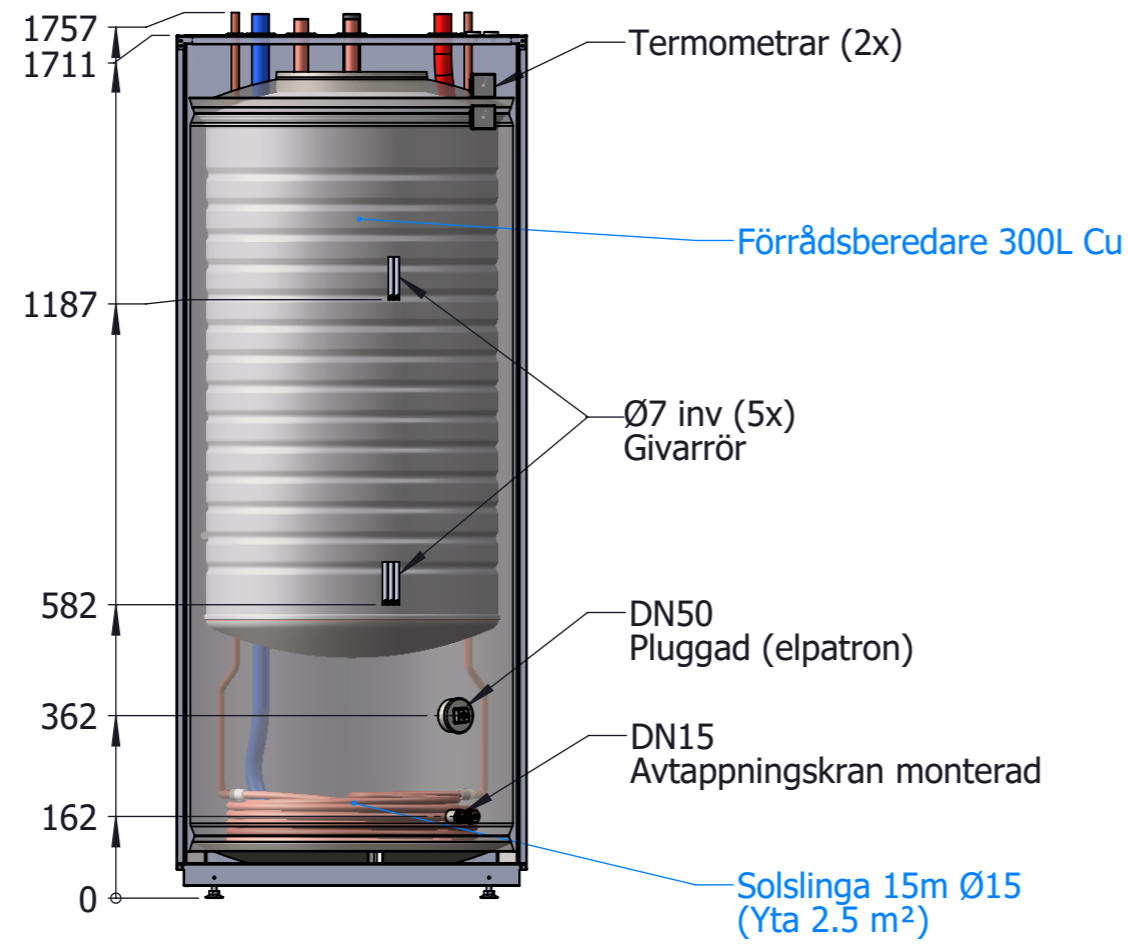
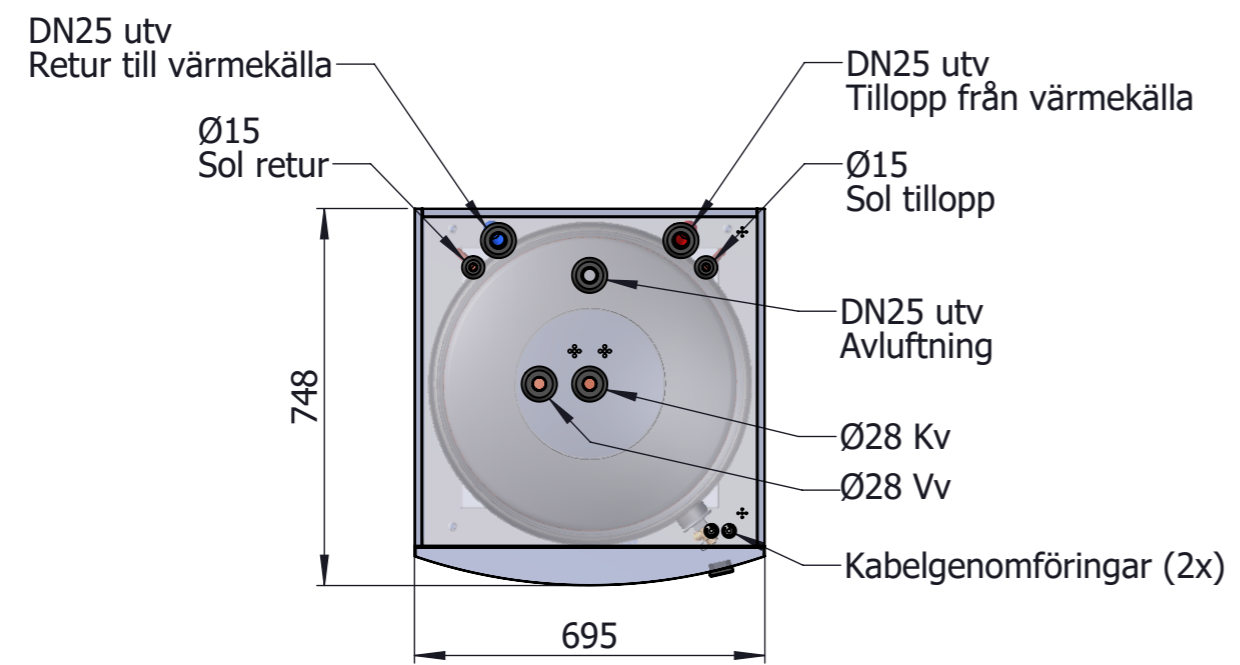

**TEKNISKA DATA:**

Bredd.....	695 mm
Djup.....	747 mm
Höjd (max).....	1765 mm
Drifttryck rad (max).....	3 bar
Drifttryck vvb (max).....	10 bar
Drifttemp (max).....	100 °C
Vikt.....	176 Kg
Reshöjd.....	1870 mm
Varmhållningsförlust.....	112 W
Volym vvb.....	276 L
Volym tot.....	478 L
Energiklass.....	C

Isolering PUR (helfylld innanför skal)

Cu=koppar

Vikt Kg: <b>160.88</b>	Datum: <b>2018-05-17</b>	Konstruerad av: <b>JOE</b>	Godkänd av: <b>JOS</b>	Skala: <b>1:15</b>	Format: <b>A3</b>	Blad Nr:
 Gen. tol: EN ISO 13920-DG Generell Ra: ▽=		Namn: <b>TIDA-500L/FC300/SOL14 E17</b>		Art. Nr: <b>504-300500-E17</b>		Revision:
		Kund/Notering:		Ritningsnummer:		

Detta handling för ej utan vårt medgivande kopieras.  
 Den får ej heller delges annan eller ej till obehörig användas.  
 Övertredelse härav beivras med stöd av gällande lag.  
 This document must not be copied without our written permission  
 and the contents thereof must not be imparted to a third party or  
 be used for any unauthorized purpose.